



MODELOS

GJC07BV-A6NMND1A
GJC07BV-D6NMND1A
GJC07BV-A6NRND1A
GJC07BV-D6NRND1A
GJC10BK-A6NMND2A

GJC10BK-D6NMND2A
GJC10BK-A6NRND2A
GJC10BK-D6NRND2A
GJC12BL-D6NMND2R

Condicionador de Ar Janela MANUAL DE OPERAÇÃO, INSTALAÇÃO E MANUTENÇÃO

Aos Usuários

Agradecemos sua escolha pelo produto da GREE. Leia este manual de instruções cuidadosamente antes de instalar e utilizar o produto, de modo a se familiarizar e a usar o produto corretamente. Com objetivo de orientar você a instalar, utilizar corretamente nosso produto e alcançar o efeito esperado elaboramos as instruções abaixo:

- (1) Este aparelho não é destinado ao uso por pessoas (incluindo crianças) com capacidades físicas, sensoriais ou mentais reduzidas ou por pessoas com falta de experiência e conhecimento, a menos que tenham recebido instruções referentes à utilização do aparelho ou estejam sob a supervisão de uma pessoa responsável pela sua segurança.
- (2) Recomenda-se que as crianças sejam vigiadas para assegurar que elas não estejam brincando com o aparelho.
- (3) Este produto passou por rigorosas inspeções e testes operacionais antes de sair da fábrica. Para evitar danos ocasionados por manutenção e instalação, você deve entrar em contato com profissionais credenciados e treinados pela GREE do Brasil.
- (4) Não assumimos responsabilidade por lesões pessoais ou danos a propriedades causados por instalação e manutenção preventiva e corretiva indevida, violação de regulamentos e normas nacionais pertinentes, incluindo violação do presente manual de instruções.
- (5) Quando o produto apresentar vício ou defeito, entre em contato com profissionais credenciados GREE do Brasil o mais rápido possível, para que não ocorram danos maiores.
- (6) Todas as ilustrações e informações incluídas no manual de instruções, instalação e manutenção servem apenas para fins de referência. Visando aprimorar o produto, realizaremos melhorias e inovações continuamente. Reservamos o direito de fazer as revisões necessárias no produto a qualquer momento, por motivos de vendas ou produção e ainda reservamos o direito de revisar os conteúdos sem aviso prévio adicional.
- (7) Todos os direitos deste manual são reservados a GREE do Brasil.

Instalação do Produto

Precisando de ajuda para instalar seu ar-condicionado?

Acesse o site abaixo e confira em sua região quais são os instaladores credenciados pela Gree. Caso não haja credenciados em sua região entre em contato com o SAC através do site ou do telefone **0800-055-6188**.



gree.com.br/autorizadas

gree.com.br/sac



Conteúdo

1. PRECAUÇÕES	4
2. CONSIDERAÇÕES DE SEGURANÇA	15
3. INSTALAÇÃO ELÉTRICA	16
3.1 Fonte de alimentação elétrica	16
3.2 Plugue NBR14136	16
3.3 Método de aterramento recomendado	17
4. SISTEMA DE DRENAGEM	18
4.1 Instalação do adaptador do dreno	18
4.2 Sistema de drenagem pela saída traseira	18
5. POSIÇÃO PARA INSTALAÇÃO DO APARELHO	19
6. INSTALAR O APARELHO PARA OBTER MELHOR RENDIMENTO	19
7. RECOMENDAÇÕES	20
8. INSTALANDO O APARELHO	21
8.1 Instalação na parede	21
8.2 Caixilho de madeira	21
8.3 Instalação na caixa de concreto	22
8.4 Instalando o aparelho no caixilho e caixa de concreto	22
9. USO DO AR-CONDICIONADO	23
10. PROCEDIMENTOS DE OPERAÇÕES	24
10.1 Painel eletrônico	24
10.2 Operando aparelho pelo controle remoto	25
10.3 Operando o aparelho eletromecânico	27
11. CONDIÇÕES DE OPERAÇÃO	28
12. RÚIDOS COMUNS	28
13. MANUTENÇÃO	29
13.1 Limpando o filtro de ar	29
13.2 Limpeza da frente plástica	29
13.3 Restaurando deteriorações na pintura	30
14. ESQUEMA ELÉTRICO	30
15. ESPECIFICAÇÃO TÉCNICA	32
16. SOLUÇÃO DE PROBLEMAS	33
17. CERTIFICADO DE GARANTIA	36

1. PRECAUÇÕES



Aviso

Este aparelho pode ser utilizado por crianças a partir dos 8 anos e por pessoas com capacidades físicas, sensoriais ou mentais reduzidas ou falta de experiência e conhecimento se eles receberam supervisão ou instruções sobre o uso do aparelho em um local seguro e compreender os perigos envolvidos. As crianças não devem brincar com o aparelho.

A limpeza e manutenção do usuário não devem ser feitas por crianças sem supervisão.

O ar condicionado deve ser instalado de acordo com a regulamentação nacional de fiação.

O ar condicionado deve ser devidamente aterrado. O aterramento incorreto pode causar choque.

- Não conecte o ar condicionado à tomada multiuso. Caso contrário, pode causar risco de incêndio
- Instale o interruptor de ar. Caso contrário, pode causar mau funcionamento.
- Não derrame água no controle remoto, caso contrário, o controle remoto pode quebrar
- Não borrifre água no ar condicionado. Isso pode causar choque elétrico ou mau funcionamento.
- Não estenda os dedos ou objetos na entrada ou saída de ar. Pode causar lesões pessoais ou danos
- Não pise no ar condicionado ou coloque objetos pesados. Pode causar danos ou ferimentos pessoais
- Não bloqueie a saída ou a entrada de ar. Pode causar mau funcionamento
- Desligue a fonte de alimentação ao limpar o ar condicionado. Caso contrário, pode causar choque elétrico.
- Não conserte o ar condicionado sozinho. Pode causar choque elétrico ou danos. Entre em contato com o revendedor quando precisar consertar o ar condicionado.
- A manutenção deve ser realizada por profissionais qualificados. Caso contrário, pode causar ferimentos ou danos
- O aparelho não deve ser utilizado por pessoas (incluindo crianças) com capacidades físicas, sensoriais ou mentais reduzidas, ou falta de experiência e conhecimento, a menos que receberam supervisão ou instrução.
- As crianças são supervisionadas para não brincarem com o aparelho.
- o aparelho deve ser instalado de acordo com os regulamentos nacionais de fiação, se o cabo de alimentação estiver danificado, ele deve ser substituído pelo fabricante, seu agente de serviço ou pessoas igualmente qualificadas para evitar riscos.
- Um interruptor de desconexão de todos os pólos com uma separação de contato de pelo menos 3 mm em todos os pólos deve ser conectado em fiação fixa.
- Não use gás, benzeno, solvente, lavagem, solvente químico, etc. para limpeza.
- Não jogue água diretamente na unidade, em que há microcomputador e circuito prato, não devem ser encharcados com água.



Faixa de temperatura de trabalho

❌ Faixa de temperatura operacional		
	Lado interno TBS/TBU(°C)	Lado externo TBS/TBU(°C)
Resfriamento máximo	32/23	45/27

A faixa de temperatura operacional (temperatura externa) para a unidade somente de resfriamento é 18°C ~ 45°C.

SEGURANÇA DO AR-CONDICIONADO

A sua segurança e a segurança dos outros são muito importantes.

Fornecemos muitas mensagens de segurança importantes neste manual e no seu aparelho. Sempre leia e obedeça a todos mensagens de segurança.



Este é o símbolo de alerta de segurança.

Este símbolo alerta sobre perigos potenciais que podem matar ou ferir você e outras pessoas. Todas as mensagens de segurança seguirão o símbolo de alerta de segurança e a palavra "PERIGO" ou "AVISO". Estas palavras significam:

⚠ PERIGO

Você pode ser morto ou gravemente ferido se não seguir imediatamente as instruções.

⚠ AVISO

Você pode ser morto ou gravemente ferido se não seguir as instruções.

Todas as mensagens de segurança informarão qual é o perigo potencial, informarão como reduzir a chance de ferimentos e informarão o que pode acontecer se as instruções não forem seguidas.

IMPORTANTES INSTRUÇÕES DE SEGURANÇA

ADVERTÊNCIA: Para reduzir o risco de incêndio, choque elétrico ou ferimentos ao usar o ar condicionado, siga estas precauções básicas:

- Conecte a uma tomada de 3 pinos aterrado.
- Não use uma extensão.
- Não remova a ligação de aterramento.
- Desconecte o ar condicionado antes de fazer a manutenção.
- Não use um adaptador.
- Use duas ou mais pessoas para mover e instalar o ar condicionado.

GUARDE ESTAS INSTRUÇÕES

Método de aterramento recomendado

Para sua segurança pessoal, este ar-condicionado deve ser aterrado. Este ar-condicionado está equipado com um cabo de alimentação com um plugue de 3 pinos aterrado. Para minimizar um possível risco de choque, o cabo deve ser conectado a uma tomada de 3 pinos aterrado, de acordo com NBR 14136. Se uma saída de acoplamento não está disponível, é responsabilidade do cliente que tenha uma tomada de 3 pinos devidamente aterrada, instalada por um profissional qualificado instalador elétrico.

É responsabilidade do cliente:

- Para entrar em contato com um instalador elétrico qualificado.
- Para garantir que a instalação elétrica seja adequada e em conformidade com o Código Elétrico Nacional, NBR9327 - última edição e todos os códigos e regulamentos locais.

Cópias dos padrões listados podem ser obtidas em:

**National Fire Protection Association
One Battery march Park
Quincy, Massachusetts 02269**





⚠

Risco de Choque Elétrico

Conecte a uma tomada de 3 pinos aterrada.
Não remova a ligação de aterramento
Não use um adaptador.
Não use uma extensão.
Não remova a ligação de aterramento.

O não cumprimento destas instruções pode resultar em morte, incêndio ou choque elétrico.

Gás Refrigerante R32

	Aparelho com gás inflamável R32.		Antes de instalar o aparelho, leia primeiro o manual de instalação.
	Antes de usar o aparelho, leia primeiro o manual do proprietário.		Antes de reparar o aparelho, leia primeiro o manual de serviço.

- Para realizar a função da unidade de ar condicionado, um refrigerante especial circula no sistema. O refrigerante utilizado é o fluido R32, que é especialmente limpo. O refrigerante é inflamável e inodoro. Além disso, pode levar à explosão sob certas condições. Mas a inflamabilidade do refrigerante é muito baixa. Pode ser inflamado apenas pelo fogo.
- Comparado aos refrigerantes comuns, o R32 é um refrigerante não poluente sem danos a ozonoesfera. A influência sobre o efeito estufa também é menor. O R32 tem muitas boas características termodinâmicas que levam a uma eficiência energética realmente alta. As unidades, portanto, precisam de menor carga.

AVISO

- Produto abastecido com gás inflamável R32.
- O produto deve ser instalado, operado e armazenado em uma sala com área de piso maior que 4 m².
- O produto deve ser armazenado em uma sala sem fontes de ignição em operação contínua. (por exemplo: chamas abertas, um aparelho a gás em funcionamento ou um aquecedor elétrico em funcionamento.)
- O produto deve ser armazenado em uma área bem ventilada, onde o tamanho da sala corresponda à área da sala especificada para operação.
- O produto deve ser armazenado de forma a evitar que ocorra danos mecânicos.
- Dutos conectados a um aparelho não devem conter uma fonte de ignição.
- Mantenha todas as aberturas de ventilação necessárias desobstruídas.
- Não perfure ou queime.
- Esteja ciente de que o gás refrigerante R32 pode não conter um odor.
- Não use meios para acelerar o processo de degelo ou limpeza, além dos recomendados pelo fabricante.
- A manutenção deve ser realizada somente conforme recomendado pelo fabricante.

- Caso seja necessário reparo, entre em contato com a Assistência Técnica Gree. Quaisquer reparações efetuadas por pessoas não qualificadas podem ser perigosas.

- A conformidade com os regulamentos nacionais de gás deve ser observado.

- Leia o manual do fabricante.

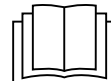

Operações de segurança para fluido refrigerantes inflamáveis

- Requerimentos de qualificação para técnicos de instalação e manutenção
1. Todo trabalhador envolvido em sistemas de refrigeração deve ter um certificado válido emitido por instituição autorizada e qualificada para esse fim reconhecido pela indústria. Se for necessário outro técnico para manutenção ou reparo do eletrodoméstico, esse precisa ser supervisionado por outro técnico que tenha a devida qualificação para uso de fluidos refrigerantes inflamáveis
 2. O produto só pode ser reparado através dos métodos recomendados pelo fabricante do equipamento
- Notas sobre instalação
1. Não é permitido o uso do Ar condicionado em ambientes com fontes de calor (fogão, aquecedor e outras fontes de calor)
 2. O ar condicionado deve ser instalado num ambiente maior que a área mínima recomendada
 3. Teste de vazamento deve ser feito após a instalação

Área mínima de ambiente (m ²)	Quantidade de gás (kg)	≤1,2	1,3	1,4	1,5	1,6	1,7	1,8	1,9	2	2,1	2,2	2,3	2,4	2,5
	Localização do piso	/	14,5	16,8	19,3	22	24,8	27,8	31	34,3	37,8	41,5	45,4	49,4	53,6
	Instalado na janela	/	5,2	6,1	7	7,9	8,9	10	11,2	12,4	13,6	15	16,3	17,8	19,3
	Instalado na parede	/	1,6	1,9	2,1	2,4	2,8	3,1	3,4	3,8	4,2	4,6	5	5,5	6
	Instalado no teto	/	1,1	1,3	1,4	1,6	1,8	2,1	2,3	2,6	2,8	3,1	3,4	3,7	4

1. Verifique o ambiente da área de manutenção ou ambiente do produto se atendem aos requerimentos da etiqueta de dados técnicos
 - a. É permitida a manutenção e operação apenas em ambiente que atenda os requerimentos
 2. Verifique se o ambiente de manutenção é bem ventilado
 - a. Uma ventilação contínua deve ser mantida durante o processo
 3. Verifique o ambiente de manutenção se existe alguma chama ou fonte de calor
 - a. Chama direta sem proteção é proibida na área de manutenção
 - b. Uma placa de proibido fumar deve ser colocada no local
 4. Verifique as condições da marcação de advertência no produto, se está em boas condições ou não
 - a. Troque a marcação de advertência se necessário
- Soldagem
1. Se for necessário cotar ou soldar os tubos do sistema de refrigeração durante o processo de manutenção, por favor seguir os procedimentos abaixo:
 - a. Desligue o produto e desligue a alimentação elétrica
 - b. Recolher o fluido refrigerante do produto
 - c. Fazer processo de vácuo
 - d. Fazer limpeza com nitrogênio (N₂)
 - e. Cortar ou soldar
 - f. Levar para área de manutenção para processo de solda

1. O fluido refrigerante deve ser recolhido para um tanque adequado
 2. Tenha certeza de não haver chama desprotegida próxima a saída da bomba de vácuo e que tenha uma boa ventilação
- Carregando o fluido refrigerante
 1. Use ferramentas para carga de gás adequadas para R32, tenha certeza que diferentes tipos de fluidos refrigerantes podem ser contaminados quando misturadas as ferramentas
 2. O cilindro de fluido deve ser mantido em lugar alto durante todo o processo de carga
 3. Cole a etiqueta no sistema após terminar o processo de carga (mesmo que não tenha terminado)
 4. Não coloque carga em excesso
 5. Depois de terminar a carga, faça teste de vazamento antes de ligar o ar condicionado, outro teste de vazamento deve ser feito depois de ligar o produto a primeira vez (com o produto desligado)
 6. A carga de gás deve ser feita somente por um técnico autorizado e qualificado
 - Instruções de segurança para transporte e armazenamento
 1. Por favor usar um detector de gases inflamáveis antes de abrir o container
 2. Não fume e nem ligue fontes de calor
 3. Siga as leis e regras locais

Manutenção segura

- Armazenamento depois de mover o produto
 1. Não fure ou aplique luz sob o produto
 2. O produto deve ser armazenado em local sem fonte de calor ou chama continua (chama desprotegida, fogão, aquecedor, etc)
 3. O produto deve ser armazenado num local ventilado, um ventilador deve funcionar normalmente sem obstáculos
 4. Verifique os produtos periodicamente para procurar marcas de colisão e se a aparência está conforme
 5. Verifique componentes elétricos periodicamente tipo cabo de força para procurar danos ou falhas
 6. Não bata ou cause qualquer impacto ao produto para evitar vazamentos, se for encontrado um vazamento, por favor providencie ventilação para o local imediatamente e chame serviço autorizado para manutenção a fim de evitar risco de incêndio
- Descarte e reciclagem

Descarte

O técnico precisa está familiarizado com o produto e todas as suas características antes de descartar o mesmo. Seguir procedimento de recolhimento seguro do fluido refrigerante. Se o fluido recolhido for usado novamente, por favor analise uma amostra do fluido e do óleo antes de usar. Por favor tenha certeza da correta fonte de alimentação antes de usar. Por favor siga as operações

1. Se familiarizado com o produto e sua operação
2. Desligar a alimentação elétrica

3. Certifique-se de seguir os procedimentos antes da operação: se for preciso alguma operação mecânica os dispositivos usados devem ser adequados para operação com tanque de fluido refrigerante; todos os dispositivos de segurança devem estar funcionando corretamente; o procedimento completo de recolhimento deve ser seguido e executado sobre instrução de um técnico qualificado; o dispositivo de recolhimento e o tanque devem estar em conformidade com os padrões relevantes
4. Por favor providencie uma bomba de vácuo para o sistema de refrigeração se possível; se o nível de vácuo não puder ser alcançado por favor posicione a bomba de vácuo em outros lugares diferentes para recolher o fluido de diferentes partes do produto
5. Tenha certeza que a capacidade do tanque é suficiente antes de iniciar o recolhimento
6. Ligue e opere o dispositivo de recolhimento de acordo com as instruções do fabricante
7. O tanque de recolhimento não deve ser totalmente preenchido, o enchimento de líquido não deve exceder 80% da capacidade do tanque
8. Não exceder a pressão máxima de operação mesmo que seja por um curto espaço de tempo
9. Remover o tanque de recolhimento rapidamente quando terminar o processo e tenha certeza que todas as válvulas do tanque estão corretamente fechadas
10. O tanque de recolhimento não pode ser usado em outro produto antes de ser limpo e inspecionado

Etiqueta

O produto deve ser identificado com uma etiqueta com data e anotações de descarte após o recolhimento do fluido refrigerante. Tenha certeza da etiqueta no produto informar que R32 foi recolhido

Reciclagem

É recomendado recolher o fluido refrigerante do sistema antes de manutenção ou descarte

Ponha o fluido refrigerante em um tanque adequado com identificação. O tanque deve ser equipado com válvula de alívio de pressão e válvula de corte em boas condições, se possível o tanque deve ser submetido a processo de vácuo com uma bomba em temperatura normal antes de ser usado

O dispositivo de recolhimento deve ser mantido em boas condições de uso e equipado com instruções de uso para referência. O dispositivo deve ser adequado para uso com R32. Balanças para pesagem podem ser usadas normalmente. As mangueiras devem ter conectores removíveis sem vazamento, mantenha os mesmos em boas condições. Verifique se o dispositivo de recolhimento está em condições normais antes de usar e se está corretamente guardado com as partes elétricas protegidas para prevenir riscos de incêndio causado por vazamento de fluido refrigerante, se você tem dúvidas, por favor consulte o fabricante

O fluido refrigerante reciclado deve ser armazenado em um container apropriado com instruções de transporte anexadas e retornar para o fabricante do mesmo. Não misture diferentes fluidos refrigerante no mesmo dispositivo de recolhimento principalmente o tanque de recolhimento.

Quando desmontar o compressor, ou limpar o óleo do compressor, garanta que foi feito vácuo no compressor no nível adequado a fim de garantir que não ficará resíduo do fluido refrigerante R32 no óleo, o vácuo precisa ser feito antes do compressor ser retornado ao fabricante. Somente aquecedor elétrico pode ser usado na carcaça do compressor para acelerar o processo de vácuo. Faça os procedimentos de segurança quando drenar o óleo do sistema

Informações sobre atendimento

- Verificações para área

Antes de iniciar o trabalho em sistemas com FLUÍDO REFRIGERANTE INFLAMÁVEL verificações de segurança são necessárias para garantir que o risco de ignição é mínimo.

- Área geral de trabalho

Todas as pessoas de manutenção e outros trabalhadores da área devem ser orientados sobre a natureza do trabalho que está sendo realizado. Deve ser evitado trabalho em espaço confinado.

O espaço ao redor da área de trabalho deve ser seccionado. Certifique-se de que as condições dentro da área foram tornados seguras pelo controle de material inflamável.

- Verificação da presença do fluido refrigerante

A área deve ser verificada com um detector vazamento de fluido refrigerante adequado prioritariamente antes e durante o trabalho para garantir que os técnicos estejam em uma atmosfera não tóxica e não inflamável. Tenha certeza que o detector de vazamento está apto a ser usado para R32, sem centelha, adequadamente selado e estritamente seguro.

- Presença de extintores de incêndio

Se algum trabalho quente for realizado no sistema de refrigeração ou em qualquer parte do produto um extintor de incêndio precisa está disponível para manuseio de preferência de pó químico ou CO₂ nas áreas adjacentes também.

- Sem fonte de ignição

Toda possível fonte de calor ou ignição deve ser mantida suficientemente longe da área de trabalho, reparo, desmontagem e descarte durante uma possível liberação do fluido refrigerante no ambiente.

Antes de iniciar o trabalho a área ao redor do produto deve ser verificada para garantir que não há perigos inflamáveis ou fontes de ignição, uma placa de não fumar deve ser fixada no local.

- Área ventilada

Tenha certeza que a área é aberta e ventilada adequadamente antes de iniciar qualquer trabalho a quente, um gradiente de ventilação deve ser mantido enquanto o trabalho é realizado, a ventilação deve dissipar seguramente qualquer resíduo de fluido refrigerante e preferencialmente expelir isso para atmosfera.

- Verificação do equipamento de refrigeração

Quando partes elétricas forem trocadas, devem atender ao propósito e especificação original, todas as vezes o manual de serviço do fabricante deve ser consultado, qualquer dúvida, entre em contato com o serviço autorizado do fabricante. As verificações abaixo devem ser aplicadas quando uso de fluido refrigerante inflamável.

O tamanho da carga térmica deve ser de acordo com o tamanho do ambiente onde o produto com fluido refrigerante for instalado.

As máquinas de ventilação e saída estão operando adequadamente e não estão obstruídas.

Se um circuito de refrigeração indireto for usado o circuito secundário deve ser verificado para presença de fluido refrigerante.

A marcação do equipamento precisa ser contínua e legível, marcações e alertas ilegíveis devem ser corrigidos.

As tubulações e outros componentes estão instalados numa localização onde eles não estarão expostos a substâncias corrosivas que possam danificar o produto ou seus componentes ao menos que o produto seja construído com materiais resistentes a corrosão ou estejam adequadamente protegidos contra corrosão

- Verificação dos dispositivos elétricos

Reparos e manutenção dos componentes elétricos devem incluir verificações iniciais de segurança e procedimentos de verificação do componente, se for encontrada uma falha que possa comprometer a segurança, nenhuma ligação elétrica deve ser feita ao produto até que a seja feita a correção. Se a falha não puder ser corrigida imediatamente mas é necessário que o produto continue funcionando uma solução adequada e temporária precisa ser implementada, isso precisa ser informado ao usuário do equipamento, assim todos terão a mesma informação.

Verificações iniciais devem ser incluídas:

Que os capacitores estejam descarregados, isso deve ser feito de maneira segura para evitar faúlha;

Que cabos elétricos energizados desprotegidos estejam expostos enquanto da carga de gás, purga ou recolhimento no produto;

Que tem um aterramento ligado continuamente.

- Reparo de componentes selados

Durante o reparo de componentes selados, toda a alimentação elétrica deve ser desligada do equipamento que será reparado prioritariamente antes de remover qualquer tampa selada. Se for realmente necessário que a alimentação elétrica seja mantida durante o trabalho então um detector de vazamento permanente deve ser instalado no ponto de maior risco.

Atenção particular deve se ter para garantir que o trabalho em partes elétricas que os alojamentos de partes elétricas não sejam alterados nem tenham o nível de proteção diminuído. Isso deve incluir danos aos cabos elétricos, excessivo número de emendas, terminais feitos fora da especificação, selagens danificadas, ligação errada de cabos, etc.

Garanta que todos os acessórios estão corretamente montados

Garanta que selagens ou materiais isolantes não estão desgastados e não servem mais para o propósito de prevenir vazamento de fluido refrigerante para atmosfera

Troque as partes de acordo com as especificações do fabricante

- Reparo de componentes intrinsecamente seguros

Não aplique uma carga indutiva ou capacitiva permanente ao circuito sem ter certeza de que isso não irá exceder os limites permitidos de voltagem e corrente para uso do produto. Componentes intrinsecamente seguros são os tipos que podem enquanto trabalham está na presença de uma atmosfera inflamável. O dispositivo de teste deve ter a faixa correta. Troque essas partes apenas por partes especificadas pelo fabricante, outras partes podem causar ignição do fluido numa atmosfera com vazamento.

- Cabeamento

Verifique se os cabos não estão sujeitos a desgaste, corrosão, pressão excessiva, vibração, ângulos cortantes, ou qualquer outra condição adversa e efeitos do meio ambiente, a verificação também deve considerar efeitos do aquecimento e efeitos de fontes de vibração contínua como ventiladores.

- Detecção de fluido refrigerante inflamável

Sob nenhuma circunstância fontes potenciais de ignição devem ser usadas na busca de vazamento, nenhum tipo de chama deve ser usado.

- Métodos de detecção de vazamento

Os métodos de detecção de vazamento aceitáveis para todos os sistemas de refrigeração. Um detector eletrônico pode ser usado para detectar o vazamento, mas no caso de fluido refrigerante inflamável a sensibilidade por não ser adequada ou pode ser que precise ser recalibrado (o detector precisa ser calibrado numa área livre de contaminação) tenha certeza que o detector não é uma fonte potencial de ignição e é adequado para uso em fluido refrigerante. Detectores de vazamento devem ser ajustados para uma porcentagem de LFL (limite mínimo de inflamabilidade) do fluido e dever ser calibrado para o fluido refrigerante usado na porcentagem apropriada do mesmo (25% no máximo)

Detectores de vazamento são adequados para uso com a maioria dos fluidos, porém o uso de detergentes contendo cloro pois o cloro pode reagir com o fluido refrigerante e corroer tubos do cobre durante o trabalho

Se houver suspeita de uma vazamento, todas as chamas desprotegidas devem ser removidas ou apagadas

Se um vazamento for encontrado e for necessário solda, todo o fluido refrigerante deve ser recolhido do sistema ou isolado por válvulas de desligamento na área do sistema onde tiver o vazamento que contém o fluido refrigerante, fluxo de oxigênio ou nitrogênio devem ser injetados através do sistema durante o processo de solda.

- Remoção e evacuação

Quando fizer uma quebra no sistema de refrigeração para fazer um reparo ou outro propósito qualquer, procedimento convencional pode ser usado, entretanto, para fluido refrigerante inflamável é importante que as melhores práticas sejam seguidas desde que a inflamabilidade seja uma consideração.

Abertura do sistema de refrigeração não pode ser feita por solda, os procedimentos abaixo precisam ser seguidos:

1. Remover o fluido refrigerante;
2. Purgar o circuito com um gás inerte;
3. Fazer vácuo;
4. Abrir o circuito cortando ou com solda;

A carga de gás deve ser recolhida para um tanque adequado, para produtos contendo fluido refrigerante inflamável o sistema deve ser purgado com um gás inerte para deixar o mesmo seguro, esse processo talvez precise ser repetido muitas vezes. Ar comprimido ou oxigênio não devem ser usados para purgar sistemas de refrigerante.

Para aparelhos contendo REFRIGERANTES INFLAMÁVEIS, a descarga deve ser alcançada quebrando o vácuo no sistema com gás inerte livre de oxigênio e continuando a preencher até que a pressão de trabalho seja alcançada, depois ventilando para a atmosfera e, finalmente, puxando para o vácuo. Este processo deve ser repetido até que nenhum refrigerante seja dentro do sistema. Quando a carga com gás inerte livre de oxigênio final é usada, o sistema deve ser ventilado até a pressão atmosférica para permitir que o trabalho ocorra. Esta operação é absolutamente vital se as operações de brasagem na tubulação ocorrerem.

Certifique-se de que a saída da bomba de vácuo não esteja perto de fontes de ignição e que a ventilação está disponível.

- Procedimentos de carga

Além dos procedimentos de carga convencionais, os seguintes requisitos devem ser seguidos.

- Certifique-se de que a contaminação de diferentes refrigerantes não ocorra ao usar equipamentos de carregamento. Mangueiras ou linhas devem ser tão curtas quanto possível para minimizar o quantidade de refrigerante contida neles.
- Os cilindros devem ser mantidos na vertical.
- Certifique-se de que o sistema de refrigeração esteja aterrado antes de carregar o sistema com refrigerante.
- Etiquete o sistema quando o carregamento estiver completo (se ainda não estiver).
- Deve-se tomar extremo cuidado para não sobrecarregar o sistema de refrigeração.

Antes de colocar carga no sistema, ele deve ser testado sob pressão com nitrogênio. O sistema deve ser testado contra vazamentos após a conclusão da carga, mas antes ao comissionamento. Um teste de vazamento de acompanhamento deve ser realizado antes de deixar o local.

- Descomissionamento

Antes de realizar este procedimento, é fundamental que o técnico esteja totalmente familiarizado com o equipamento e todos os seus detalhes. Recomenda-se uma boa prática que todos os refrigerantes são recuperados com segurança.

Antes da tarefa ser realizada, uma amostra de óleo e refrigerante deve ser coletada e analisado antes da reutilização do refrigerante recuperado. É essencial que a energia elétrica esteja disponível antes que a tarefa seja iniciada.

1. Familiarize-se com o equipamento e seu funcionamento.
2. Isolar eletricamente o sistema.
3. Antes de tentar o procedimento, certifique-se de que:
 - Equipamento de manuseio mecânico está disponível, se necessário, para manuseio de refrigerante cilindros;
 - Todos os equipamentos de proteção individual estão disponíveis e sendo usados corretamente;
 - O processo de recuperação é sempre supervisionado por uma pessoa competente;
 - Equipamentos de recuperação e cilindros em conformidade com os padrões apropriados.
4. Bombeie o sistema de refrigerante, se possível.
5. Se o vácuo não for possível, use um manifold para que o refrigerante possa ser removidos de várias partes do sistema.
6. Certifique-se de que o cilindro esteja posicionado na balança antes que a recuperação ocorra.
7. Ligue a máquina de recuperação e opere de acordo com as instruções do fabricante instruções.
8. Não encha demais os cilindros. (Não mais do que 80% de volume de carga líquida).
9. Não ultrapasse a pressão máxima de trabalho do cilindro, mesmo que temporariamente.
10. Quando os cilindros tiverem sido preenchidos corretamente e o processo concluído, certifique-se de que os cilindros e o equipamento sejam removidos do local imediatamente e todas as válvulas de isolamento do equipamento estão fechadas.
11. O refrigerante recuperado não deve ser carregado em outro sistema de refrigeração a menos que tenha sido limpo e verificado.

- Marcação

O equipamento deve ser rotulado informando que foi desativado e esvaziado de gás refrigerante. A etiqueta deve ser datada e assinada. Para aparelhos contendo GÁS REFRIGERANTES INFLAMÁVEIS, certifique-se de que haja etiquetas no equipamento informando que o equipamento contém gás refrigerante inflamável.

- Recolhimento

Ao remover refrigerante de um sistema, seja para manutenção ou descomissionamento, é uma boa prática recomendada que todos os refrigerantes sejam removidos com segurança.

Ao transferir refrigerante para cilindros, certifique-se de que apenas o refrigerante apropriado cilindros de recolhimento são empregados. Certifique-se de que o número correto de cilindros para segurando a carga total do sistema estão disponíveis.

Todos os cilindros a serem usados são designados para o refrigerante recolhido e rotulados para esse refrigerante (ou seja, cilindros especiais para o recolhimento do refrigerante). Cilindros deve estar completo com válvula de alívio de pressão e válvulas de fechamento associadas em bom estado ordem de trabalho. Os cilindros de recolhimento vazios são evacuados e, se possível, resfriados antes que ocorra o recolhimento.

O equipamento de recolhimento deve estar em boas condições de funcionamento com um conjunto de instruções sobre o equipamento que está em mãos e deve ser adequado para a recuperação de todos os gases refrigerantes apropriados, incluindo, quando aplicável, GÁS REFRIGERANTES INFLAMÁVEIS. Além disso, um conjunto de balanças calibradas deve estar disponível e em bom estado de funcionamento. As mangueiras devem ser completas com desconexão sem vazamentos, acoplamentos e em bom estado. Antes de usar a máquina de recolhimento, verifique se ela está em condições satisfatórias de funcionamento, foi mantido adequadamente e que qualquer os componentes elétricos associados são selados para evitar a ignição no caso de uma liberação de gás refrigerante. Consulte o fabricante em caso de dúvida.

O gás refrigerante recolhido deve ser devolvido ao fornecedor de gás refrigerante no cilindro de recolhimento correto, e a nota de transferência de resíduos relevante deve ser providenciada. Não misture gás refrigerantes em unidades de recolhimento e especialmente em cilindros.

Se compressores ou óleos de compressor forem removidos, certifique-se de que eles foram evacuados a um nível aceitável para garantir que o gás refrigerante inflamável não permaneça no lubrificante. O processo de evacuação deve ser realizado antes da devolução do compressor aos fornecedores. Somente aquecimento elétrico ao corpo do compressor deve ser empregado para acelerar este processo. Quando o óleo é drenado de um sistema, isso deve ser feito com segurança.

2. CONSIDERAÇÕES DE SEGURANÇA

A sua segurança e a de terceiros é muito importante.

Este manual possui mensagens importantes de segurança. Sempre leia e siga as mensagens de segurança. Caso não siga as orientações poderá ocorrer danos moderados ou leves à unidade ou às pessoas.

Instruções importantes de segurança:



ATENÇÃO!

- Siga rigorosamente as recomendações do manual do usuário, instalação e manutenção. Faça a instalação e manutenção conforme a norma técnica.
- Os serviços de instalação, manutenção preventiva e corretiva devem ser realizado por profissionais especializados e qualificados. Não sendo obrigatório o serviço de instalação do aparelho por profissional credenciado da Gree do Brasil.
- A instalação não compreende serviços de preparação do local (como rede elétrica, tomadas, alvenaria, fluidos refrigerantes excedentes e outros), pois são de responsabilidades do consumidor.
- Instale com segurança a unidade no local em que possa sustentar o peso do aparelho.
- Não é recomendado ligar ou desligar o produto através do disjuntor, quando este estiver em funcionamento. Sempre que possível utilize a tecla ON/OFF do controle remoto para aparelhos eletrônicos e botoeira manual para aparelhos eletromecânicos.
- Não insira nenhum objeto na entrada ou na saída de ar do produto.
- Nunca utilize ou armazene líquidos ou gases inflamáveis próximo ao produto, evitando assim riscos de incêndio ou explosões.
- Se houver vazamento de fluido refrigerante durante a execução do serviço, ventile a área. Se o refrigerante entrar em contato com fogo, ele produz gás tóxico.
- Certifique-se de que a rede de alimentação onde será conectado o produto é a mesma especificada na etiqueta.
- Não use adaptadores ou T's.
- Não use extensões.
- Retire o plugue da tomada antes de limpar ou consertar o produto.
- Após a limpeza ou manutenção, recoloque todos os componentes antes de ligar o produto.
- Use produtos de limpeza que não sejam inflamáveis.
- Use duas ou mais pessoas para mover e instalar o produto.
- As especificações do cabo de força listadas são aplicáveis para o cabo de cobre multifilar protegido com isolamento policloropreno podendo ser utilizado em temperatura de até 105°C, flexíveis e podem ser providos de plugue e terminais (ver 60245 IEC 57 / IEC 60245-4). Se o cabo de alimentação estiver danificado, entre em contato imediatamente com a GREE DO BRASIL ou assistência técnica autorizada, a fim de evitar riscos.
- Este aparelho não se destina à utilização por pessoas (inclusive crianças) com capacidades físicas, sensoriais ou mentais reduzidas, ou por pessoas com falta de experiência e conhecimento, do aparelho ou estejam sob a supervisão de uma pessoa responsável pela sua segurança.

3. INSTALAÇÃO ELÉTRICA

3.1 Fonte de alimentação elétrica

Verifique na etiqueta de identificação, se a tensão elétrica do ar-condicionado coincide com a tensão da rede elétrica que irá alimentá-lo.

Se o cabo de alimentação estiver danificado, entre em contato com nossa rede de serviço autorizado para a substituição.

A classificação elétrica do seu ar-condicionado está listada no modelo e número de série na etiqueta. Esses itens estão localizados na lateral do aparelho.

ATENÇÃO!

Perigo de choque elétrico!

- Não utilize o plugue (cordão de alimentação) para ligar e desligar o produto.
- Ligue o ar-condicionado a uma tomada de três pinos com aterramento efetivo.
- Não use adaptadores.
- Não use extensões.

Os requisitos elétricos estão listados abaixo. Siga as instruções para o tipo de plugue no cabo de alimentação elétrica.

3.2 Plugue NBR14136

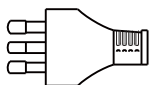

Tensão nominal 127 volts limite de tensão (114V – 140V) Cabo Elétrico 3x1.5 mm²
O cabo de alimentação com plugue 2P+T (2 Pólos+terra) está de acordo como novo padrão NBR 14136.

Tensão nominal 220 volts Limite de tensão (198V – 242V) Cabo

Elétrico 3x1.0 mm²

O cabo de alimentação com plugue 2P+T (2 Pólos + terra) está de acordo como novo padrão NBR 14136.

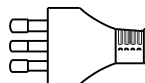

O disjuntor de proteção da rede elétrica deve ser exclusivo para o ar-condicionado.

- Rede Elétrica Monofásica (127V ou 220V): Uma fase + neutro + terra. Passe a fase (+) pelo disjuntor.
- Rede Elétrica Bifásica (220V): Duas fases + terra. Passe as fases (+) pelo disjuntor.

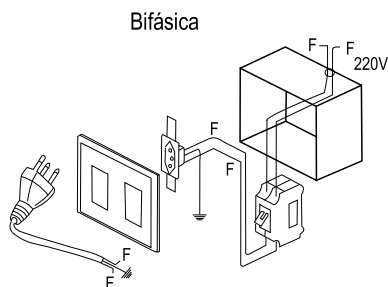
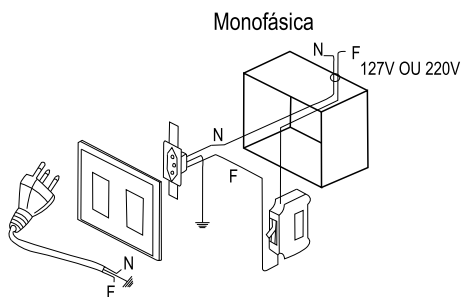

Informações abaixo disjuntores para ar-condicionado :

Modelo	Tensão	Disjuntor (Curva C)
GJC07BV-A6NMND1A	127V	10A
GJC07BV-D6NMND1A	220V	10A
GJC07BV-A6NRND1A	127V	10A
GJC07BV-D6NRND1A	220V	10A
GJC10BK-A6NMND2A	127V	16A
GJC10BK-D6NMND2A	220V	10A
GJC10BK-A6NRND2A	127V	16A
GJC10BK-D6NRND2A	220V	10A
GJC12BL-D6NMND2R	220V	10A

NOTA

Utilize sempre disjuntores com retardos aplicáveis à proteção de motores elétricos (Curva C).

3.3 Método de aterramento recomendado

Para sua segurança, esse ar-condicionado deve possuir aterramento elétrico. Ele é equipado com um cabo de alimentação e plugue contendo pino terra. Para minimizar possíveis riscos de choque elétrico, o cabo deve ser conectado a uma tomada de acoplamento e aterrado por uma saída de 3 pinos, de acordo com todos os códigos e regulamentações locais. Se essa tomada não estiver disponível, é de responsabilidade do cliente procurar por um profissional qualificado.

É responsabilidade do consumidor:

- Contratar um profissional habilitado.
- Assegurar uma instalação elétrica adequada e em conformidade com as normas NBR 5410 e NBR 6675. O cálculo da carga térmica deve estar em conformidade com a NBR 5858.

Fiação Elétrica

- Deve ser conectado a um aterramento confiável.
- Um circuito elétrico exclusivo deve ser usado, porém extensões removível não, devido a mal contatos que podem causar incêndios.
- No circuito elétrico exclusivo, deve ter um DR de proteção para fuga de corrente menor que 30mA.
- Não puxe o cabo de força fortemente.
- A conexão do produto e o cabo de força e a interligação de cada elemento individual entre eles devem ser feitas de acordo com o esquema elétrico do produto.
- Nos polos das chaves de desligamento (disjuntor e outros) os contatos devem ter um afastamento de pelo menos 3mm entre eles, e todos devem prover ponto de fixação da fiação.
- Se o cabo de força for danificado, este deverá ser trocado pelo fabricante ou seu representante técnico autorizado (de acordo com a garantia do produto).
- Deve ser usado cabos elétricos de bitola maior que 2,5mm².



4. SISTEMA DE DRENAGEM

O ar-condicionado foi projetado para não necessitar de dreno.

A água é usada para gerar o menor consumo de energia, sendo a utilização do dreno recomendada apenas caso você não esteja satisfeito com o ruído da água na parte traseira do aparelho.

NOTA

Recomenda-se que, em locais com alta umidade relativa do ar, não seja utilizado o dreno seco, evitando assim o risco de transbordamento do excesso de água na parte externa do aparelho.

É possível utilizar um dos dois tipos de adaptadores de dreno existentes, dependendo de como e onde será instalado o aparelho. Deverá ser instalado o adaptador no local do plugue de borracha, posicionado na parte traseira ou lateral para capacidade do aparelho.

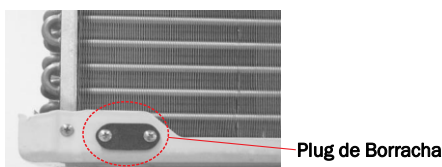

Conforme a figura acima não é utilizado o dreno de água.

Opcionalmente, após a fixação do aparelho na parede, pode ser feita a instalação do sistema de drenagem da água de condensação.

Conforme a necessidade, escolha uma entre as duas opções (Tipo1 e Tipo 2).

4.1 Instalação do adaptador do dreno

- Remover o plugue de borracha conforme a opção escolhida.
- Conectar o dreno plástico, corrigindo a posição do adaptador com junta de borracha do Chassi.

Drenagem:

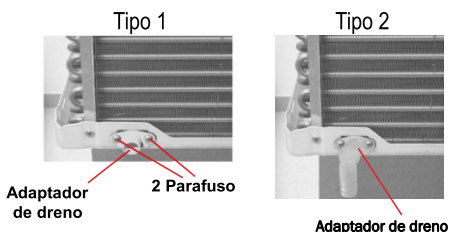

4.2 Sistema de drenagem pela saída traseira

Esse sistema é recomendado, principalmente, nas instalações em caixa de concreto. Passe uma mangueira plástica de 5/8" no orifício localizado na parte traseira do gabinete. Conforme a imagem acima.

Instale uma das extremidades da mangueira na saída do dreno. A outra extremidade da mangueira deve ser conectada à rede de água pluvial.

NOTA

Instale o aparelho onde possa ser drenado a água facilmente.

5. POSIÇÃO PARA INSTALAÇÃO DO APARELHO

- Instale o produto nas paredes que possuem maior distância entre si. Esse cuidado torna a distribuição do ar mais eficiente.

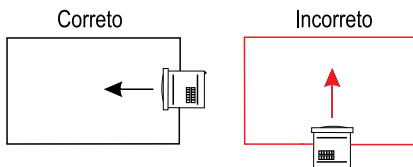

- Evite locais onde a circulação do ar possa ser obstruída ou dificultada por cortinas, móveis ou divisórias.

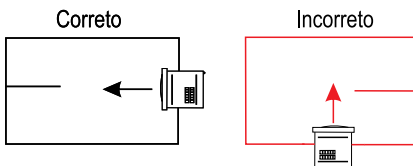

- Havendo mais de um ar-condicionado no ambiente, para melhor desempenho, evite fluxos de ar cruzado.

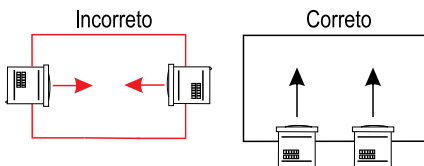

6. INSTALAR O APARELHO PARA OBTER MELHOR RENDIMENTO

Jamais obstrua a circulação de ar do aparelho, instalando-o atrás de cortinas, móveis ou divisórias. Procure instalar o aparelho em uma parede voltada para o leste, pois a incidência de sol é menor.

- Observe a altura mínima do piso.
- Para um melhor rendimento do produto, respeite a altura recomendada em relação ao piso (de 1,5 a 1,8m).
- Deve ser mantido um afastamento mínimo de 50cm em relação a qualquer canto do ambiente.
- Para melhor desempenho de seu ar-condicionado, as paredes devem estar a uma distância mínima de 1m das laterais e 50cm das distâncias mínimas entre a face externa do aparelho e o ambiente deve estar livre de aberturas ou frestas que possam causar a fuga de ar.

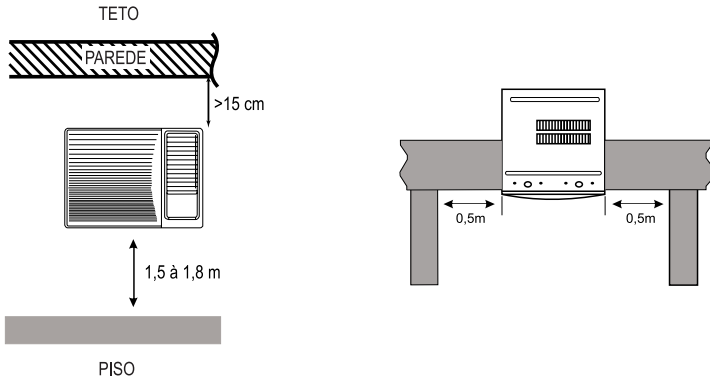

- Evite instalar a parte externa do ar-condicionado voltada para lugares fechados, como forros, garagens, etc.

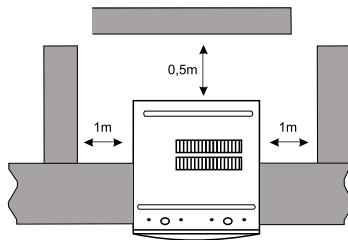

- Observe, também, a distância mínima para a instalação de mais de um aparelho em uma mesma parede.

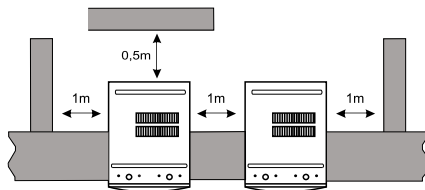

- Instale o ar-condicionado de frente para a maior área livre.

7. RECOMENDAÇÕES

- Aparelhos que dispõem de controle remoto, deve ser instalado há uma distância mínima de 1m de equipamentos eletroeletrônicos e lâmpadas fluorescentes e led, que podem causar interferência eletromagnética.
- Instale o aparelho onde não há vazamento de gases inflamáveis.
- Instale o aparelho onde não há outras fontes de calor ou contato direto.
- Instale o aparelho fora de alcance de crianças.
- Não instale o aparelho próximo a lavanderia ou piscinas.

- Não instale o aparelho em locais em que a face externa do aparelho fique diretamente exposto a ventilação em locais onde há alto índices de sal no ar (áreas litorâneas) e gás sulfuroso (zonas termais).

8. INSTALANDO O APARELHO

8.1 Instalação na parede

Escolha o modo de fixação do produto entre: caixilho de madeira, caixa de concreto.

Para caixilho é necessário que a base de apoio do produto tenha 25 cm de profundidade.

8.2 Caixilho de madeira

- Se você optar por caixilho de madeira faça a abertura na parede em local livre de pilares, vigas, canalizações de água e eletrodutos. Providencie um caixilho de madeira com as dimensões internas, de acordo com o modelo (capacidade) do seu aparelho.

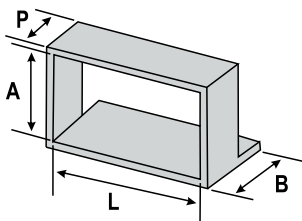

L (largura)	A (altura)	P (profundidade)	B (base)	Modelo (BTU/h)
50,0 cm	37,0 cm	15,0 cm	25,0 cm	7.500
52,0 cm	40,0 cm	15,0 cm	25,0 cm	10.500
52,0 cm	40,0 cm	18,0 cm	25,0 cm	12.000
64,0 cm	48,0 cm	18,0 cm	25,0 cm	18.000
64,0 cm	48,0 cm	18,0 cm	25,0 cm	21.000

Para instalações que não tiverem a base de 25 cm de profundidade (base), é recomendado o uso de suporte metálico tipo mão-francesa.

NOTA

- A profundidade “P” pode variar de acordo com a espessura da parede.
- Este aparelho apresenta frente plástica que dispensa qualquer tipo de moldura na parede para fazer acabamento.
- Fixe o caixilho na abertura.
- Nunca fixe o gabinete direto na parede.

- Em paredes muito espessas, a parte externa da abertura deve ser chanfrada, faça chanfros de 45°, desde o limite do caixilho até a face externa da parede.

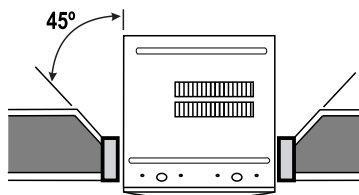

- Esse procedimento deve ser seguido a fim de que as venezianas externas (para ventilação) não fiquem obstruídas.

8.3 Instalação na caixa de concreto

- Se você optar por caixa de concreto, o modelo escolhido deve ser aquele que não obstrua as venezianas da capa externa do aparelho, para permitir a circulação de ar.
- Providencie uma caixa de concreto com as dimensões internas, de acordo com o modelo (capacidade) do seu aparelho.

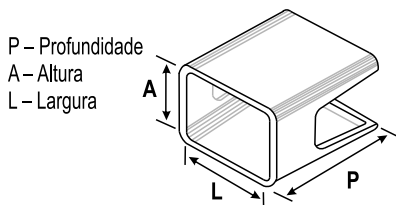

NOTA

- Imagem meramente ilustrativa.

- Coloque a espuma de vedação nos 3 lados do aparelho (direito, esquerdo e em cima).

8.4 Instalando o aparelho no caixilho e caixa de concreto

- Coloque o produto no caixilho, caixa de concreto e, se possível utilize como apoio calços de borracha entre a base inferior do produto e a base de apoio, já instalada, para absorver vibrações. Nunca chumbar com argamassa.

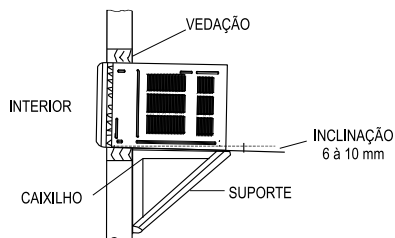

- Se você optar por abertura diretamente na parede evite irregularidades no acabamento a fim de facilitar a instalação e evitar ruídos durante o funcionamento do produto. A abertura na parede deve ter as mesmas dimensões internas do caixilho.
- Para instalações que não tiverem a base de 25 cm de profundidade, é recomendado o uso de suporte metálico tipo mão-francesa.

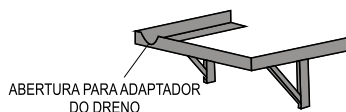

NOTA

- Para abertura para adaptador do dreno na mão-francesa é necessário confirmar a saída de dreno do aparelho.

ATENÇÃO!

- O produto só irá pingar pelo dreno o excesso de água, pois ela será primeiramente utilizada para resfriar o condensador, aumentando o rendimento do ar-condicionado e diminuindo o consumo de energia.
- Os parafusos, as buchas de fixação, caixa de concreto, caixilhos e a mangueira de drenagem não acompanham o produtos.

9. USO DO AR-CONDICIONADO

Operar seu ar-condicionado de maneira adequada ajuda você a obter os melhores resultados de refrigeração.

Essa seção explica o correto funcionamento do aparelho.

ATENÇÃO!

- Ao desligar o ar-condicionado, aguarde 3 minutos antes de ligá-lo novamente. Isso evita que algum fusível queime ou o disjuntor desarme.
- Verifique se seu modelo é eletrônico ou mecânico. O aparelho mecânico não dispõe de controle remoto.
- Não tente operar seu ar-condicionado no modo refrigeração quando a temperatura ambiente estiver abaixo de (18°C). A serpentina da evaporadora irá congelar, e o aparelho não irá funcionar corretamente.

NOTA

Após queda de energia, o ar-condicionado opera de acordo com as configurações anteriores.

10. PROCEDIMENTO DE OPERAÇÕES

10.1 Painel eletrônico

Operando aparelho pelo painel de controle, Luzes próximas aos botões no painel de controle do ar-condicionado indicam as configurações selecionadas.

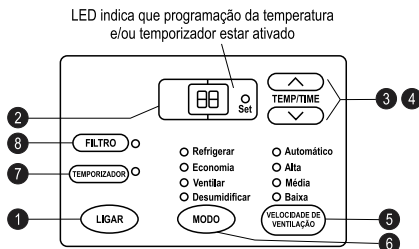

- 1. LIGAR (Ligar/Desligar):** Pressione o botão ligar para ligar ou desligar o produto, respectivamente.
- 2. Display:** Com a unidade ligada, os modos de operação selecionáveis são Cool (Resfrigeração), Energy Saver (Econômico), Fan Only (Ventilação) e Dry (Desumidificar) a temperatura selecionada é exibida.

Ainda com a unidade ligada e o temporizador desligado, o modo de operação do aparelho é Fan (ventilação) e a temperatura ambiente é exibida.

O tempo será exibido por meio do ajuste do temporizador ou visualização do mesmo no display.

3. Aumentar a Temperatura: ▲

Baixar Temperatura: ▼

Utilize as teclas ▲ e ▼ para ajustar a temperatura entre 18°C e 30°C, ou o tempo programado do temporizador entre 1 e 24 horas.

Quando pressionadas, ▲ ou ▼ o indicador de ajuste ("A") acenderá no painel durante a operação. Após 3 segundos, o indicador se apaga e o display informa a temperatura selecionada.

Obs.: Caso a temperatura esteja em °F, pressione as teclas ▲ ▼ simultaneamente por 3 segundos com o equipamento ligado para mudar para °C.

4. **Configurando o Temporizador (timer):** Quando o temporizador estiver ligado, cada toque para Aumentar ▲ / Diminuir ▼ irá definir o tempo desejado de ligar/desligar a unidade. Uma luz se acenderá durante a configuração.
5. **Velocidade de ventilação:** Pressione esta tecla para configurar a velocidade da ventilação para Low (Baixa), Med (Média), High (Alta) ou Auto (Automática), respectivamente.

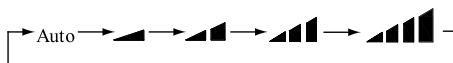

6. **Modo:** Utilize esta tecla para configurar o ar-condicionado entre os modos Cool (Refrigeração), Energy Saver (Econômico), Fan Only (Ventilação), Dry (desumificação), respectivamente.
7. **Temporizador:** O Timer Off pode ser configurado com o produto ligado, pressionando-se a tecla Timer para programar o tempo desejado de desligamento da unidade. O tempo máximo é de 24 horas e o mínimo é de 30 minutos.
8. **Filtro:** Após o ventilador operar por 250h, um indicador acenderá para notificar que o filtro deve ser limpo.

NOTA

Ao terminar a limpeza do filtro, pressione Filter para zerar o tempo de operação. O notificador se apagará.

10.2 Operando aparelho pelo controle remoto



NOTA

Este é um controle universal. Pode ser usado para aparelhos com multifunções. Caso haja alguma função que não esteja disponível no aparelho, o controle não responderá ao comando.

1. **ON/OFF:** Pressione essa tecla para ligar/desligar a unidade.
2. **MODE:** Pressione essa tecla par selecionar a função desejada (Auto, refrigeração, econômico, ventilação ou desumidificação).
3. **“-”(Menos):** Esta tecla, quando pressionada, diminui o valor da temperatura desejada. Mantendo-a pressionada, os valores mudam rapidamente até o valor mínimo.
4. **“+”(Mais):** Esta tecla, quando pressionada, aumenta o valor da temperatura desejada. Mantendo-a pressionada, os valores mudam rapidamente até atingir o valor máximo.

NOTA

Quando estiver funcionando no modo AUTO (Automático), eles podem ser alterados, mas o aparelho não responderá ao comando.

5. **FAN (Velocidade de ventilação):** Pressione esta tecla para selecionar a velocidade do ventilador. No modo AUTO FAN, a velocidade não pode ser selecionada ou alterada:
6. **I FEEL (conforto):** Se essa tecla for acionada, o ar-condicionado indicará a temperatura programada no controle remoto. Após 11 min., se o sensor não enviar o valor da temperatura ambiente, a temperatura atual será correspondente ao do ar-condicionado. Se essa função não estiver definida, a temperatura ambiente será baseada no valor de amostra do sensor de temperatura do ar-condicionado. Caso haja queda de energia, ela não será memorizada.

NOTA

Disponível apenas para alguns modelos.

7. **SLEEP (Sono):** Pressione esta tecla para ativar/desativar essa função. Quando ativada, é exibido no display do controle um sinal indicador. Nas funções Ventilação, Auto e Dry, esta função não pode ser ativada.

O aparelho em funcionamento no modo SLEEP aumentará ou diminuirá automaticamente a temperatura em 1°C por hora. A temperatura atingida após 2 horas será mantida até o desligamento do aparelho. Quando o modo sono é ativada o ar-condicionado será automaticamente desligado depois de sete à oito horas, o aparelho só é ativado essa função no modo COOL (Refrigeração). O objetivo é manter a temperatura mais confortável durante o sono.



8. **TIMER (Temporizador):** Pressione essa tecla para programar o tempo de ativação ou desligamento do aparelho. Para desativar essa função, pressione-a duas vezes.

Quando o temporizador estiver ligado, cada toque para Aumentar + / Diminuir – irá definir o tempo desejado de acionamento / desligamento da unidade. Uma luz se acenderá durante a configuração. O tempo máximo é de 24 horas e o mínimo é de 30 minutos.

LOCK (Cadeado): Pressinando as teclas "+" e "-" simultaneamente para travar o controle remoto. Ao teclar em qualquer um dos botões, o controle não responderá a nenhum dos comandos e a imagem  (piscará três vezes).

Indicadores em (°F) e (°C): Com o controle desligado, pressione **MODE + “-”** simultaneamente para mudar de °C para (°F).

Iluminação do painel indicador do ar-condicionado: Pressione “+” e FAN simultaneamente por 3 segundos para ligar ou desligar a iluminação do painel indicador do ar-condicionado.

Modo Economia de Energia: Sob o modo Econômico, um indicador se acenderá, e a faixa de ajuste de temperatura será de 16~30°C. Um alarme soará caso a função Turbo seja acionada, e o aparelho operará em alta velocidade. Quando o ambiente atingir a temperatura programada, o compressor e o motor se desligarão.

10.3 Operando o aparelho eletromecânico

Características e aparência podem variar.

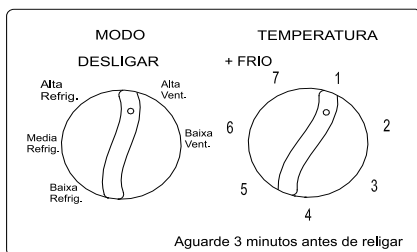

- Descrição das botoeiras do painel de controle Modo e Temperatura.

Desligar - (Desliga o aparelho)

Alta Refrig.: (Refrigeração com alta ventilação)

Media Refrig.: (Refrigeração com média ventilação).

Baixa Refrig.: (Refrigeração com baixa ventilação).

+ Frio: (Mais Frio)

Alta ventilação: (Alta velocidade de ventilação)

Baixa ventilação: (Baixa velocidade de ventilação).

NOTA

Ao girar o botão de um modo de Refrigeração para Desligar ou para configuração de ventilação, aguarde até pelo menos 3 minutos antes de reativar a configuração inicial.

- Controle de Refrigeração

Para Refrigeração Normal – Selecione **Alta Refrig. ou Media Refrig.** com o controle da TEMPERATURA em ponto médio. (4)

Para Refrigeração Máxima – Selecione **Alta Refrig.** com o controle de TEMPERATURA em ponto máximo no botão. (7)

Para Refrigeração Noturna e Mais Silenciosa – Selecione **Baixa Refrig.** com o controle de TEMPERATURA em ponto médio. (4)

- Controle de TEMPERATURA

O controle de temperatura é utilizado para manter a temperatura ambiente. O compressor irá trabalhar para mantê-la no mesmo nível de conforto. Ao girar o botão para um número maior, o ar interno irá se refrigerar. Gire o botão para um número menor e a temperatura será maior.

11. CONDIÇÕES DE OPERAÇÃO

O ar-condicionado foi projetado para operar dentro das seguintes condições de tensão/ temperaturas.

Tensão Nominal (V)	Tensão Mínima (V)	Tensão Máxima (V)
127	114	140
220	198	242

Temperatura Ambiente	Resfriar	Aquecer
Interno	20°C ~ 30°C	-
Externo	Máxima 43 °C	-

NOTA

O produto sendo utilizado fora dos valores discriminado nas tabelas acima poderá ser danificado.

Quando o ar-condicionado opera por um longo período em lugares onde a umidade relativa do ar for superior a 80%, poderão formar-se gotas de água no painel frontal até que seja reduzida a umidade do ambiente.

12. RUÍDOS COMUNS

Quando o ar-condicionado está operando normalmente, alguns ruídos podem surgir, tais como:

- Gotas de água batendo no condensador, causando ruídos metálicos ou estalos. Esse processo ajuda na refrigeração.
- Ruídos da ventilação.

- Estalos no termostato.
- Vibrações ou ruídos devido a paredes antigas ou construção da janela.
- Zunidos ou ruídos contínuos causados pela alta eficiência do compressor.

13. MANUTENÇÃO

Seu novo ar-condicionado foi projetado para funcionar por muitos anos com qualidade. Essa seção lhe mostra como limpar e manter seu aparelho de forma adequada. Contate a credenciada local para verificação semestral e quando apresentar resíduo aparente interno e a frente das serpentinas, baixo rendimento devido sujeira, condensação. Lembre-se que o custo dessa chamada e serviço de manutenção é de sua responsabilidade.

13.1 Limpando o filtro de ar

O filtro de ar é removível para uma limpeza mais fácil. Um filtro limpo ajuda a remover a poeira e outras partículas do ar, sendo importante para uma maior eficiência de refrigeração e operação. Verifique o filtro a cada duas semanas para checar se é necessário limpá-lo. Para os modelos eletrônicos, a limpeza deve ser feita sempre que a indicação luminosa acender no painel.

- Desligue o ar-condicionado.
- Para remover a grade, pressione as travas na direção das setas e puxe para baixo ao mesmo tempo.

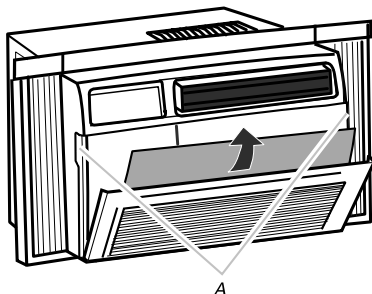

- Utilize um aspirador de pó para remover as partículas de sujeira. Se o filtro estiver muito sujo, utilize um detergente neutro com água morna (máximo de 45°C). Não utilize produtos químicos. Deixe o filtro secar completamente antes de reinstalá-lo. Caso necessário, peça a um profissional qualificado para fazê-lo.
- Coloque o filtro de carvão ativado, deslizando a trava na parte de trás da grade de entrada. (Filtro opcional).

NOTA

Não opere o ar-condicionado sem o filtro.

Filtro de carvão ativado disponível apenas para alguns modelos.

13.2 Limpeza da frente plástica

- Desligue o ar-condicionado, e tire o aparelho da tomada.
- Limpe o painel com uma flanela ou um pano macio umedecido em água morna e sabão neutro.
- Seque o painel completamente.

- Re-conecte o ar-condicionado.

Ao limpar, **NÃO USE** esponja de aço ou produto abrasivo para não riscar o aparelho.

13.3 Restaurando deteriorações na pintura

Verifique o aparelho uma ou duas vezes por ano para checar se há possíveis danos na pintura. Isto é muito importante, especialmente em áreas costeiras ou próximas a oceanos, onde ferrugens podem ocorrer. Se necessário, retoque com uma tinta esmalte de boa qualidade.

NOTA

Para reduzir danos na pintura durante o inverno, instale uma tampa pesada sobre o gabinete do ar-condicionado. Para obter mais informações sobre essa cobertura, consulte "Acessórios".

ATENÇÃO!

Esta limpeza deve ser feita pelo serviço Autorizado e não é coberta pela garantia.

14. ESQUEMA ELÉTRICO

GJC07BV-A6NMND1A / GJC07BV-D6NMND1A

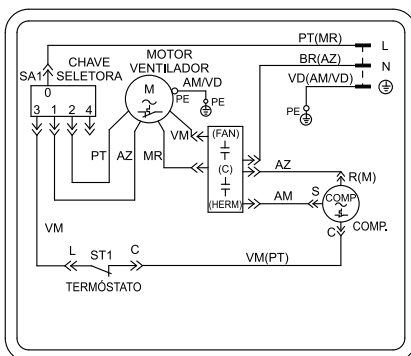

GJC07BV-A6NRND1A / GJC07BV-D6NRND1A

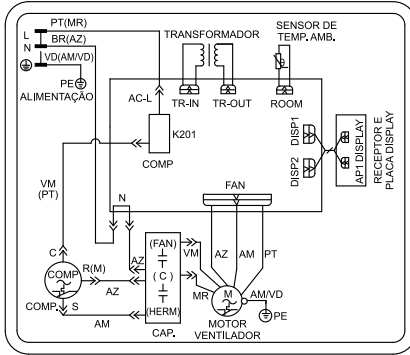

GJC10BK-A6NMND2A / GJC10BK-D6NMND2A / GJC12BL-D6NMND2R

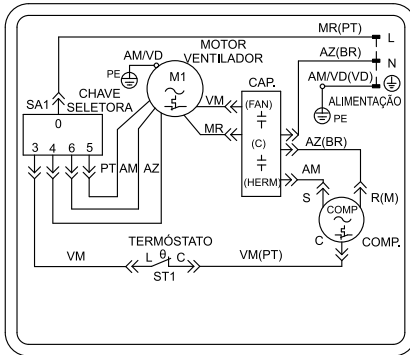

GJC10BK-A6NRND2A / GJC10BK-D6NRND2A

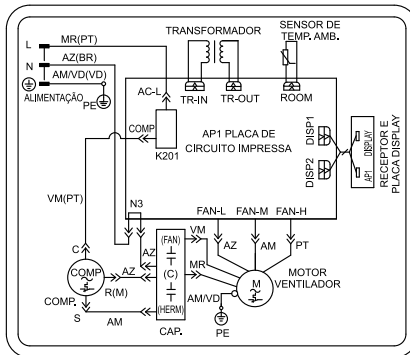

15. ESPECIFICAÇÃO TÉCNICA

Modelo	GJ.C07BV-A6NMND1A	GJ.C07BV-D6NMND1A	GJ.C07BV-A6NRND1A	GJ.C07BV-D6NRND1A	GJ.C10BK-A6NMND2A	GJ.C10BK-D6NMND2A	GJ.C10BK-A6NRND2A	GJ.C10BK-D6NRND2A	GJ.C12BL-D6NMND2R	
Capacidade de refrigeração kW (BTU/h)	2,2(7.500)				3,08(10.500)				3,51(12.000)	
Alimentação (V~F-Hz)	127-1-60	220-1-60	127-1-60	220-1-60	127-1-60	220-1-60	127-1-60	220-1-60	220-1-60	
Potência elétrica refrigeração	705								970	1160
Corrente elétrica (refrigeração) (A)	5,9	3,3	5,9	3,3	7,7	4,5	7,7	4,5	5,2	
Potência nominal (W)	950				1250	1200	1250	1200	1450	
Corrente Elétrica (A)	7,5	5,2	7,5	5,2	10,0	5,5	10,0	5,5	6,9	
Gás refrigerante	R32									
Carga de gás refrigerante (g)	240				360	390	360	390	300	
Vazão (m3/h)	245	235	245	235	360					
Ruído Int. (dB(A))	54				58					
Peso líquido (kg)	17				21,5					
Dimensões (LxAxP) mm	408x302x348				472x324x400					483x370x540

16. SOLUÇÃO DE PROBLEMAS

Antes de chamar o serviço autorizado, faça uma verificação prévia, veja como proceder em caso de o ar-condicionado apresentar alguma das anormalidades. Leia as sugestões abaixo para verificar se é possível resolvê-los sem a ajuda de profissionais qualificados.

O ar-condicionado não Funciona:

- O cabo de alimentação está desligado.

Plugue-o em uma tomada de 3 pinos aterrada. Consulte “Requisitos Elétricos”.

- A fonte de alimentação dispara (a tecla RESET irá aparecer).

Pressione REINICIAR (o botão Reset irá travar e, em alguns modelos, uma luz verde se acende) para retomar a operação.

- Fusível queimou ou disjuntor disparou.

Substitua o fusível ou reinicie o circuito. Consulte “Requisitos Elétricos”.

• Dependendo do modelo, a tecla “ligar/desligar” não foi pressionada ou o controle de velocidade do ventilador é desligado.

Pressione a tecla “ligar/desligar” ou ligue o controle de velocidade do ventilador para uma configuração ativa.

- Queda de energia.

Aguarde seu retorno.

Fusíveis ou disjuntores queimam ou desarmam

- Muitos eletrodomésticos estão sendo usados no mesmo circuito.

Desligue ou re-aloque os aparelhos que compartilham o mesmo circuito.

- Fusível ou disjuntor com capacidade inadequada está sendo utilizado.

Substitua por um fusível ou disjuntor com capacidade correta. Veja “Requisitos Elétricos”

- Um cabo de extensão está sendo utilizado.

Não utilize cabos de extensão em nenhum aparelho.

- Você está tentando reiniciar o ar-condicionado logo após desligá-lo.

Espere pelo menos 3 minutos após desligar a unidade antes de tentar reiniciá-la.

Tecla REINICIAR aparece

• Distúrbios na sua corrente elétrica podem estar danificar (a tecla REINICIAR irá aparecer) o cabo de alimentação.

Pressione RESET (a tecla RESET irá travar e, em alguns modelos, uma luz verde se acende) para retomar a operação.

Sobrecarga elétrica, superaquecimento ou envelhecimento podem danificar o cabo de alimentação (a tecla RESET irá aparecer).

Depois de corrigir o problema, pressione RESET (ela irá travar e, em alguns modelos, uma luz verde se acende) para retomar a operação.

NOTA

Um cabo de alimentação danificado deve ser substituído por um original ou por outro com as mesmas características. Ele não deve ser reparado.

Ar-condicionado atual versus modelo antigo.

O uso de componentes mais eficientes pode fazer com que o de ar-condicionado opere mais do que um modelo antigo, com o diferencial de que o consumo total de energia será menor.

Ar-condicionado mais novos não emitem a "explosão" de ar frio como os velhos produtos, mas isso não é uma indicação de menor refrigeração ou eficiência. Consulte o índice de eficiência (EER) e a avaliação da capacidade (em BTU/h.) marcado no ar-condicionado.

O ar-condicionado está em um local pequeno ou aparelhos que produzem calor estão em uso no mesmo ambiente.

É recomendável a utilização de um exaustor na cozinha, ou no banheiro, quando o chuveiro estiver ligado. Essas fontes de calor, quando próximas ao ar-condicionado, diminuem a sua eficiência. Um aparelho com maior capacidade pode ser necessário, dependendo do tamanho do ambiente que está sendo refrigerado.

Funcionamento do modo Refrigeração ou Aquecimento instável ou anormal

- O Modo está definido para Power Saver (em alguns modelos).

Acione essa função de economia de energia apenas quando você estiver longe de casa ou dormindo, uma vez que o ventilador não circula o ar ambiente de forma contínua.

Selecione Baixa, Alta ou Turbo (Velocidade Baixa, Alta ou Turbo, respectivamente, para o seu melhor conforto.

- O ar-condicionado não está devidamente dimensionado para o ambiente.

Verifique a capacidade de refrigeração do seu aparelho.

Ele não é projetado para resfriar múltiplos ambientes.

- Filtro sujo ou obstruído por detritos.

Limpe-o.

- As serpentinas da condensadora e a evaporadora estão sujas ou obstruídas por detritos.

Consulte "Manutenção Anual".

- Há calor excessivo ou umidade no ambiente.

Utilize um ventilador para aspirar o calor ou umidade do ambiente. Tente não usar aparelhos que produzam calor durante o período mais quente do dia.

- Unidade interna ou externa está com entrada ou saída de ar obstruída.

Eliminar obstrução.

- A temperatura externa é inferior a 18 °C.

Não tente operar o ar-condicionado no modo Refrigeração quando a temperatura externa é inferior a 18 ° C.

- A temperatura ambiente está extremamente quente

Deixe o ar-condicionado ligado por mais tempo para refrigerar um ambiente que apresenta temperatura muito alta.

- Janelas ou portas estão abertas.

Feche-as.

- O controle de exaustão está definido para OPEN (em alguns modelos).

Defina-o para CLOSED para refrigeração máxima.

• Dependendo do modelo, o Temporizador/ Tempo ou controle de Temperatura não está definido em uma configuração de refrigeração suficiente.

Para uma maior refrigeração, ajuste o controle de TEMP/TIME, pressionando a tecla ▼ ou gire o botão no sentido horário. Configure o controle de velocidade do ventilador para configuração máxima (Turbo ou Alta, dependendo do modelo).

- Escorre água do gabinete

O ar-condicionado não está bem nivelado. A parte que fica para fora do aparelho deve permanecer ligeiramente inclinada para baixo. Isso garantirá uma drenagem apropriada. Consulte “Instruções de instalação”.

NOTA

Não faça furos no fundo da base de metal ou na serpentina da condensadora.

17. CERTIFICADO DE GARANTIA

Termo de garantia

O condicionador de ar Janela "GREE" é garantido pela GREE do Brasil contra defeitos de fabricação, a partir da data de emissão da nota fiscal de compra realizada em estabelecimento comercial ou da entrega efetiva do produto, pelo prazo de 90 (noventa) dias, conforme dispõe o artigo 26, inciso II da lei nº8. 078/90, código de defesa do consumidor.

Por liberadamente da GREE, a garantia contratual cobrirá defeitos ou vícios de fabricação, pelo prazo de 09(nove) meses, contados do término da garantia legal, contra defeitos e/ou vícios de fabricação, desde que usado de acordo com o manual.

É imprescindível a apresentação da Nota Fiscal de compra do produto.

O condicionador de ar Janela "GREE" deve ser usado em conformidade com o Manual do Usuário. A GARANTIA CONTRATUAL não terá validade caso a REDE AUTORIZADA da GREE constate o uso do produto ou de seus acessórios, em desacordo com o Manual de Usuário, ou nos seguintes casos:

- Alterações feitas no produto ou seus acessórios usos de peça não originais, ou remoção/alteração do número de série de identificação do mesmo;
- Utilização do mesmo em desacordo com o manual de Usuário, ou para outros fins que não o de climatização em ambientes residenciais e comerciais.
- Modificações, adaptações ou consertos feitos por empresas não credenciadas pela GREE DO BRASIL;
- Produtos ou peças danificadas devido a acidente de transporte, manuseio, riscos, amassamentos, atos e efeitos da natureza, ou danos e mau funcionamento causados por falta de limpeza ou de manutenção preventiva;
- Uso do produto em rede elétrica inadequada, ou sujeita a surtos de alta tensão provocados por descargas elétricas, certo que o equipamento suporta uma oscilação para mais ou para menos de até 10% (dez por cento) do valor nominal de sua tensão;
- Não estão inclusos no prazo da garantia contratual pela Gree, as peças e componentes sujeitos ao desgaste natural ou danos provocados pela má utilização, como peças plásticas, filtro de ar, da mesma forma, eventos consequentes da aplicação de produtos químicos, abrasivos ou similares.

O presente TERMO DE GARANTIA não cobre os custos de remoção ou transporte do produto para o agente da REDE AUTORIZADA DA GREE, bem como os produtos adquiridos fora do território brasileiro, por não estarem adaptados às condições de uso local.

Disposições Gerais

A Gree não se responsabilizará, de qualquer forma, por garantia adicional ou estendida sobre produtos da Gree, garantias estas realizadas por terceiros, estando somente obrigada a atender produtos em garantia nos termos constantes neste certificado.

À critério da fábrica e tendo em vista o aperfeiçoamento do produto, as características aqui constantes poderão ser alteradas a qualquer momento, sem prévio aviso.

Encontre a Assistência Técnica
mais próxima de você.



GBMJN-01-000-07/2022



GREE ELECTRIC APPLIANCES DO BRASIL LTDA

Escritório e Fábrica em Manaus

Av. dos Oitis, 6360 - Distrito Industrial II, CEP:69007-002,
Manaus-AM, Brasil PABX: (92) 2123-6900

SAC	Site	E-mail	f@
0800 055 6188	gree.com.br	sac@gree-am.com.br	GreeBrasil



66139904054